



**MANUAL DE MARKETING
LBF CAIXA 2020**

APRESENTAÇÃO



Este manual de marketing define todas as propriedades da LBF e das equipes participantes do LBF CAIXA 2020 e quais as permissões e proibições de exposição de marcas de patrocinadores da LBF CAIXA 2020 e dos patrocinadores das equipes.



MAPA DE QUADRA



ESTRUTURA - ESPUMA

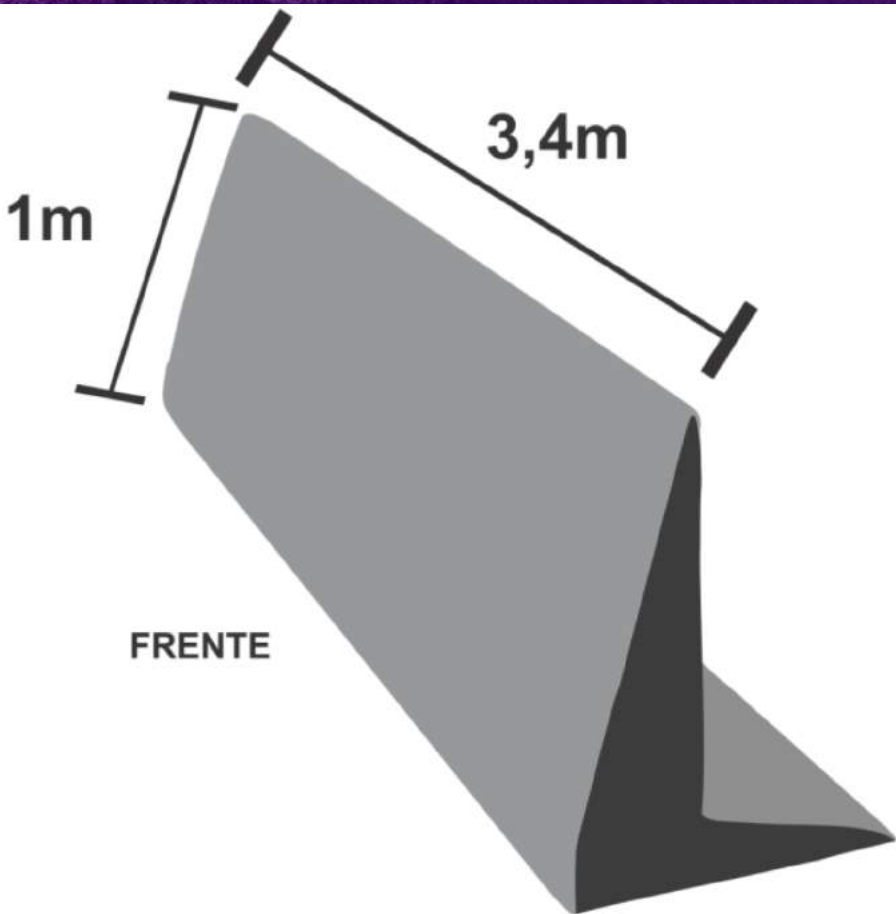

Suporte - Prisma de Espuma:
3,4 x 1m

Impressão com sangria:
3,43 x 1,1m (tamanho final)
Área de impressão:
3,20 x 0,9m



Material:
tecido **oxford** com velcro macho costurado no em todo contorno do verso.

ESTRUTURA - METAL

ESTRUTURA METALICA:

- 3440 x 840 mm;
- PINTURA EM BRANCO FOSCO;



Tubos com 30mm de espessura.

Pés com 80 mm de base.

LONAS – ESTRUTURA METAL

As placas de quadra possuem as mesmas medidas para todas as equipes, patrocinadores das equipes, LBF e patrocinadores da LBF. Não havendo nenhuma possibilidade de tratamento diferenciado para nenhuma das partes. As lonas devem ser fabricadas conforme especificações.

LONA:

- 3300 x 700 mm;
- IMPRESSÃO FOSCA;
- ACABAMENTO EM ILHOS;
- AMARRAS COM ABRAÇADEIRAS DE NYLON;

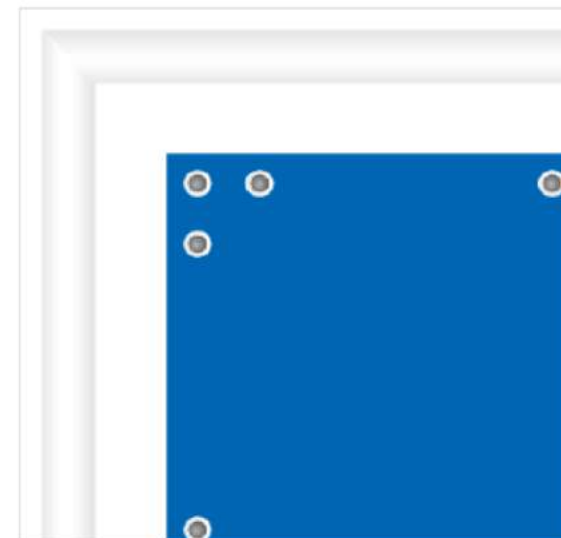

ADESIVOS DE PISO

Os adesivos aplicados ao piso devem respeitar os tamanhos máximos de:

ALTURA: 1 metro | LARGURA: 4 metros



ADESIVOS DE PISO

Os adesivos aplicados ao piso devem respeitar as distancias de linhas laterais e de meio de quadra conforme descrito abaixo:

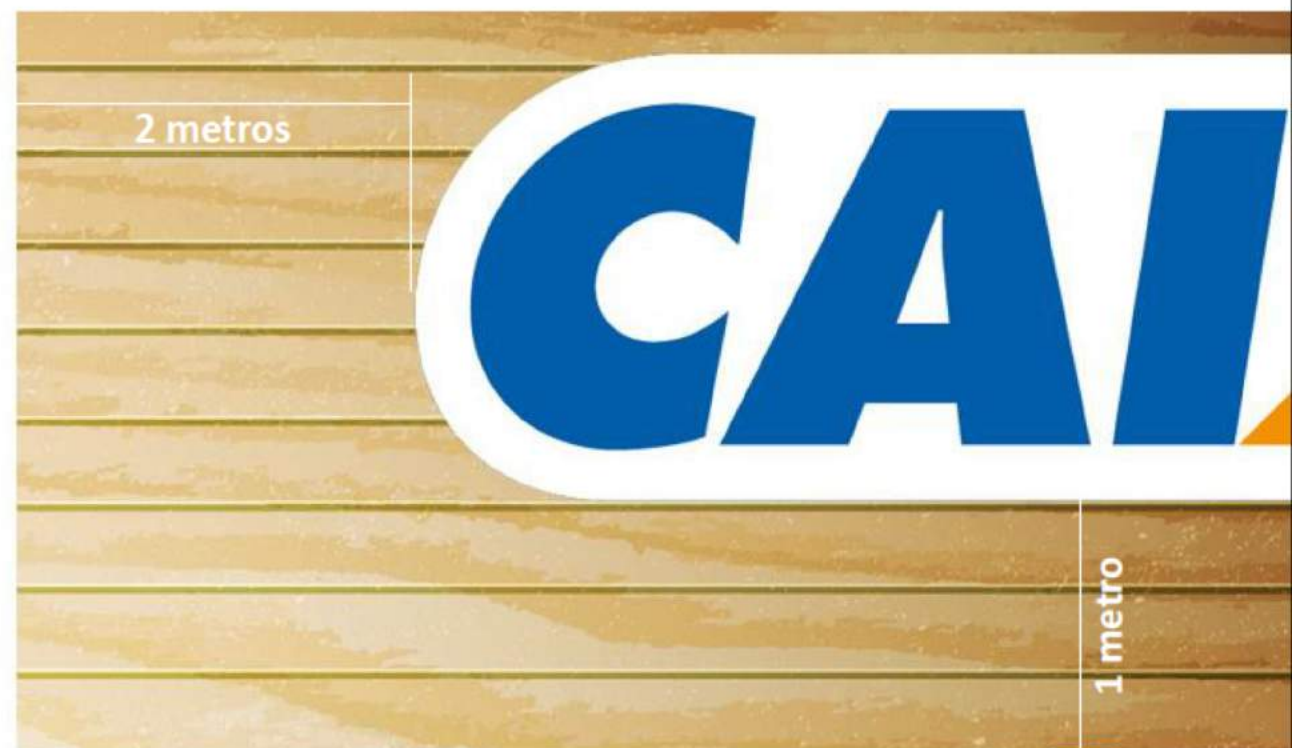

TABELAS

As base de proteção tabelas são de uso do mandante das partidas. Fica proibido o uso de publicidades de qualquer espécie na tabela de jogo, conforme figura abaixo:



Área proibida

Área do clube mandante

** Para equipes que as tabelas são fixadas a parede. É necessária a aprovação das aplicações de marcas abaixo das tabelas.*

APLICAÇÃO ESCUDO



Logotipo tamanho:
7x3,6 cm



APLICAÇÃO ESCUDO



Logotipo tamanho:
7x3,6 cm



REDES SOCIAIS



1) Todas as equipes deverão ter as três redes sociais: Instagram, Facebook e Twitter

Instagram

Instagram profile for **lsb.oficial**. The profile shows 1.079 publications, 6.067 followers, and 243 accounts followed. The bio identifies it as Liga Super Basketball, a sports league from Rio de Janeiro. It includes a website link and mentions being followed by **lbf.oficial**. Navigation buttons for 'Seguir', 'Mensagem', and 'Email' are visible. A grid of featured posts is shown at the bottom, including one for 'smart fit' and another for 'PARCEIRO OFICIAL'.

Instagram profile for **ituanobasquete**. The profile shows 354 publications, 1.508 followers, and 23 accounts followed. The bio identifies it as Ituano Basquete, a sports team from Rio de Janeiro. It includes a website link and mentions being followed by **lbf.oficial** and **basquetecbb**. Navigation buttons for 'Seguir', 'Mensagem', and 'Email' are visible. A grid of featured posts is shown at the bottom, including one for 'LBF 2019' and another for 'RENOVADO'.

Twitter

Twitter profile for **Sampaio Basquete** (@SampaioBasquete). The profile shows 17 tweets and 728 followers. The bio identifies it as Sampaio Basquete, a sports team from São Luís, Brazil. It includes a website link and mentions being followed by **lbf.oficial** and **basquetecbb**. Navigation buttons for 'Seguir', 'Mensagem', and 'Email' are visible. A grid of featured tweets is shown at the bottom, including one for 'Sampaio Basquete' and another for 'RENOVADO'.

Twitter profile for **Vera Cruz Basquete Campinas** (@VeraCruzBasket). The profile shows 24 tweets and 171 followers. The bio identifies it as Vera Cruz Basquete Campinas, a sports team from Campinas, São Paulo. It includes a website link and mentions being followed by **lbf.oficial** and **basquetecbb**. Navigation buttons for 'Seguir', 'Mensagem', and 'Email' are visible. A grid of featured tweets is shown at the bottom, including one for 'Vera Cruz Basquete Campi...' and another for 'CONTRATADAS'.

REDES SOCIAIS



2) Todas as redes sociais devem ser atualizadas constantemente, de acordo com a demanda dos jogos

Facebook

Basquete Santo André / APABA / CAOACHERY
@basquetesantoandre

Página inicial
Publicações
Fotos
Vídeos
Sobre
Avaliações
Comunidade
Criar uma Página

#ENTRE NO JOGO COM CAOACHERY

5,0 5 de 5 - Com base na opinião de 3 pessoas

bluefit

SOBRE BASQUETE SANTO ANDRÉ / APABA / CAOACHERY

Nossa história
Equipe profissional de basquete feminino de

Basquete Santo André / APABA / CAOACHERY
5 de abril de 2019 · 🌐

Mês de abril só começando, mas já temos novidades pra contar. O Basquete Santo André está de cara nova. Se liga nas nossas redes sociais que muita coisa boa vem por aí! #EntreNoJogo 🎉🎉🎉

Basquete Feminino de Blumenau
@basquetefemininoblumenau

Página inicial
Sobre
Fotos
Vídeos
Eventos
Publicações
Notas
Comunidade
Criar uma Página

Fale conosco
Enviar mensagem

Fotos

Comunidade
Ver tudo

Convide seus amigos para curtir esta Página

2.470 pessoas curtiram isso

2.527 pessoas estão seguindo isso

Matheus Ribeiro de Moura curtiu isso

Sobre
Ver tudo

Enviar mensagem

www.vastoverde.com.br

FOTO

A equipe mandante deverá ter um fotógrafo profissional em todas as partidas

Lance de Jogo

- Até o término do primeiro tempo, disponibilizar pelo menos 5 (cinco) fotos para divulgação.
- As demais em até 30 minutos após o jogo.
- Enviar 5 (cinco) fotos da equipe visitante.



Hino Nacional



Exemplos: Foto do Mascote entregando a bola, do time ou torcida vibrando, lances com a placa publicitária em ao fundo.

Lances com placa publicitária ao fundo



Momentos de Comemoração



MVP-FOTO

É obrigatório o envio da foto da entrega do prêmio de Melhor Jogadora da Partida



MASCOTES

Obrigatória a presença do Mascote em todas as partidas como mandantes



CRIANÇAS EM QUADRA

Obrigatório ter no mínimo 10 crianças durante a execução do Hino Nacional nas partidas como mandantes



OBRIGADO